

# SGP 4400/4401

ÜRÜNLER

SERVİS

ENTEGRASYON

OTOMASYON



ambalajlama gruplama iyileştirme depolama nakliyat



## Veri Föyü Tam otomatik çemberleme makinesi

### Kolay İşletim

Tak çalıştır tasarımı  
kolay ayarlama için

### Pürüzsüz bakım

Yüksek verimliliğe sahip  
bileşenler ve az sayıda  
aşınan parça ile imal  
edilmiştir

### Üretim esnekliği

Farklı üretim tesislerine  
entegre edilecek şekilde  
tasarlanmıştır

### Azami verimlilik

Artırılmış iş hacmi için  
dakikada 70'e varan şerit

# Teknik Veri Föyü

## SGP 4400 / 4401

### Teknik veriler

Sıcak kaynak mühürleme			
Ön ısıtma süresi	30 sn		
Elektrik beslemesi	Monofaze AC 230 V / 50 Hz, 1PNE ve 115 V / 60 Hz, 1PNE Tolerans -%15/+%20 Ana sigorta 10 AT		
Performans	225VAC		
	Modu	Modu	Modu
	Uyku	Bekleme	Oper. Maks.
Watt	26 W	63 W	446 W
Volt Amper	38 VA	64 VA	451 VA
Reaktif Güç	27 VAR	9 VAR	94 VAR
Güç Faktörü	PF 0,60	PF 0,88	PF 0,98
COS Fi	0,69	0,99	0,99
Amper	0,19 A	0,32 A	2,3 A
Oda sıcaklığı	10 - 40°C		
Bağıl nem	%10 - 65		
Dakika başına döngü* (konveyör hariç)	70/dak.		
Çalışma yüksekliği	Sayfa 4'teki düzenlemeye bakın		
Makine ağırlığı	170 kg		
Renk	Siyah RAL 9005, kayrak grisi RAL 70015		
IP koruma seviyesi	IP koruması hariç		
Paketler	SGP 4400	SGP 4401	
Genişlik x yükseklik min.	100 x 100 mm	100 x 60 mm	
Genişlik / yükseklik maks.	./ 50 mm	./ 50mm	
Kavis boyutu			
Uzunluk min.	--	--	
Ağırlık maks.	35 kg	35 kg	
Plastik şerit (PP)			
Şerit genişliği	9 mm 12 mm		
Şerit kalınlığı	0,40 - 0,60 mm		
Şerit bobini, Ø iç/dış	200/430 mm		
Şerit gerginliği	9 - 12 mm	450 N	

Söz konusu uygulamalar için kullanılan polipropilen şeritler, Signode tarafından tavsiye edilen şerit spesifikasyonları ile örtüşmelidir!

\*Performans: Paket boyutlarına, konveyör hızına, paket mesafesine ve şerit gerginliğine bağlıdır.

### Standart ekipman

- Ayarlanabilir mühürleme yüksekliği
- Dört makara, frenli
- Kapalı şerit yay sistemi
- Sıcak mühürleme
- Otomatik şerit sarma ünitesi
- Otomatik şerit sonu fırlatma
- Ayak anahtarı (arayüz opsiyonu ile: dahil değil)
- Dijital ekranlı kontrol paneli
- Ürünsüz döngüler için şerit ilmek fırlatma (SGP 4400)
- Küçük basınç plakası (SGP 4401)
- Döngü sayacı
- Elektrik beslemesi kablosu, 5 m
- Dispenser, makinenin üst tarafına bağlı
- Şerit gerginliği anahtarı «Yumuşak»

### Kavis boyutu

Makineler	Şerit genişliği	Kavis boyutu Genişlik x yükseklik	Şerit gerginliği
SGP 4401	9 / 12 mm	300 x 600 mm	450 N
SGP 4400	9 / 12 mm	650 x 500 mm	450 N
	9 / 12 mm	650 x 850 mm	450 N
	12 mm	650 x 1550 mm	450 N

Makineler	Şerit genişliği	Kavis boyutu Genişlik x yükseklik	Şerit gerginliği
SGP 4400	9 / 12 mm	850 x 850 mm	450 N
	12 mm	850 x 1250 mm	450 N
	12 mm	850 x 1550 mm	450 N
	12 mm	850 x 2100 mm	450 N
	12 mm	1250 x 850 mm	450 N
	12 mm	1250 x 1250 mm	450 N

ÜRÜNLER

SERVİS

ENTEGRASYON

OTOMASYON



ambalajlama gruplama iyileştirme depolama nakliyat

## Opsiyonlar

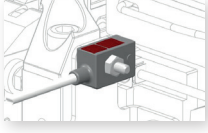

### ■ Masa fotoelektrik sensör

Tekli, duble veya çoklu çemberleme, parametreler üzerinden ayarlanabilir



### ■ Manuel boşaltma

Serbest konumlandırılabilir, çemberlemenin manuel aktivasyonu için genişlikleri için



### ■ Kontrol paneli

En iyi işletim konforu için serbestçe konumlandırılabilir kontrol paneli (manyetik ayak)



### ■ Sabitlenebilir ayaklar, paslanmaz çelik

Makine, paslanmaz çelik versiyonlu ayarlanabilir ayaklar üzerinden zemine emniyetli bir şekilde sabitlenebilir

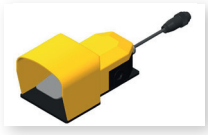

### ■ Ayak anahtarı

Emniyet başlıklı ayak anahtarı

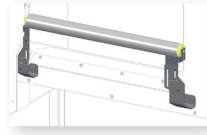

### ■ Destek rulosu

Konveyör sistemleri arasında yayın köprülenmesi için, 650/850 mm yay genişlikleri için.

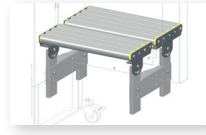

### ■ Rulolu konveyör yandan mühürleme makineleri

Yüksekliği ayarlanabilir, yandan başlı makineler için tahriksiz rulolu konveyör, 650/850 mm genişlik



### ■ Mühürleme yüksekliği, yandan başlı makine

Standart aralığın dışında mühürleme yüksekliği

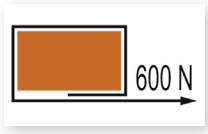

### ■ Yüksek şerit gerginliği 600 N

600 N'ye varan şerit gerginliği için



### ■ Sinyal lambası 3 renk

Farklı makine durumlarının görsel bilgilendirilmesi

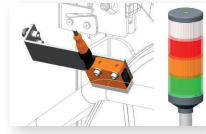

### ■ Şerit sonu ön ikazı

Bobin çapı ön ayarlanmış değer in altına düştüğünde, beyaz sinyal lambası etkinleştirilir Makinenin uzun süre kullanım dışında kalmasını önlemek için bir bobin değiştirme hazırlanabilir



### ■ Harici konumlandırma kontrolü

Paket konumlandırma için 2 ışık bariyerli harici kontrol (konveyörle içeri ve dışarı taşıma için arayüz ile), tekli, çiftli ve çoklu çemberleme için.

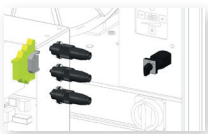

### ■ Arayüz (opsiyonel)

Mevcut üretim hatlarına entegrasyon için

- 4 kutuplu AMP konnektör (3 parça)
- Tüm sinyaller potansiyelsiz
- İşletim sinyali için hazır
- Genel hata sinyali
- Çemberleme giriş sinyali

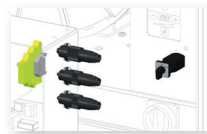

### ■ Arayüz + Yüksek şerit gerginliği 600 N

Mevcut üretim hatlarına entegrasyon için

- 4 kutuplu AMP konnektör (3 parça)
- Tüm sinyaller potansiyelsiz
- İşletim sinyali için hazır
- Genel hata sinyali
- Çemberleme giriş sinyali

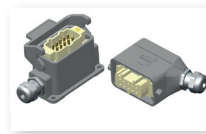

### ■ Arayüz fişi

serbestçe atanabilir adaptör konnektörü (10 kutuplu Harting konnektörü), makine arayüzünü ve mevcut kurulumu bağlamak için



### ■ Özel renk

RAL tipleri



### Sinyaller:

#### ■ Şerit sonu

Arayüz üzerinden sinyal: Şerit dispenseri boş

# Teknik Veri Föyü

## SGP 4400 / 4401

ÜRÜNLER

SERVİS

ENTEGRASYON

OTOMASYON



ambalajlama gruplama iyileştirme depolama nakliyat

### Düzen

### SGP 4400 (850 x 850, 1250, 1550, 2100 mm)

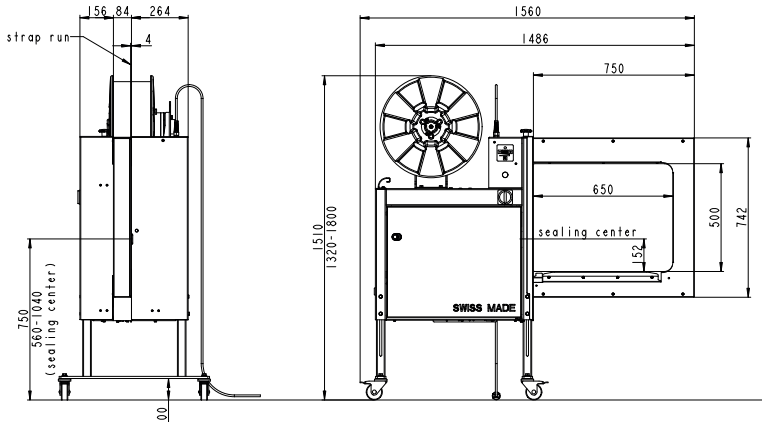
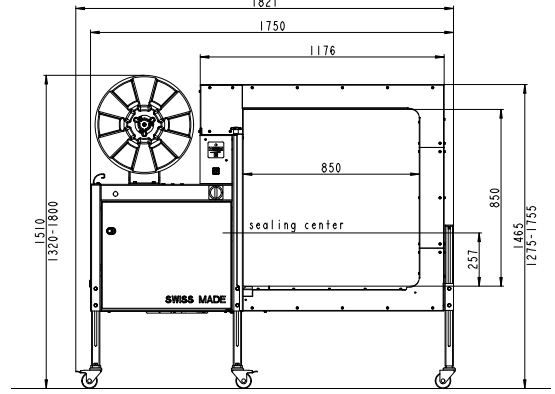
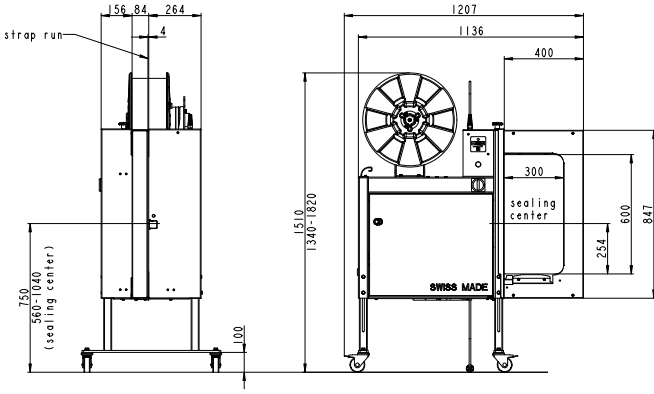

### SGP 4401 (300 x 600 mm)

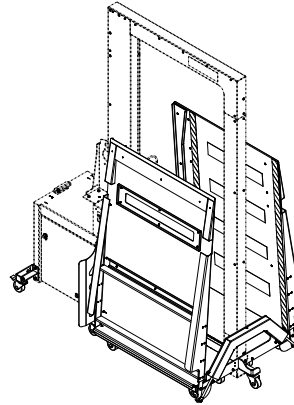
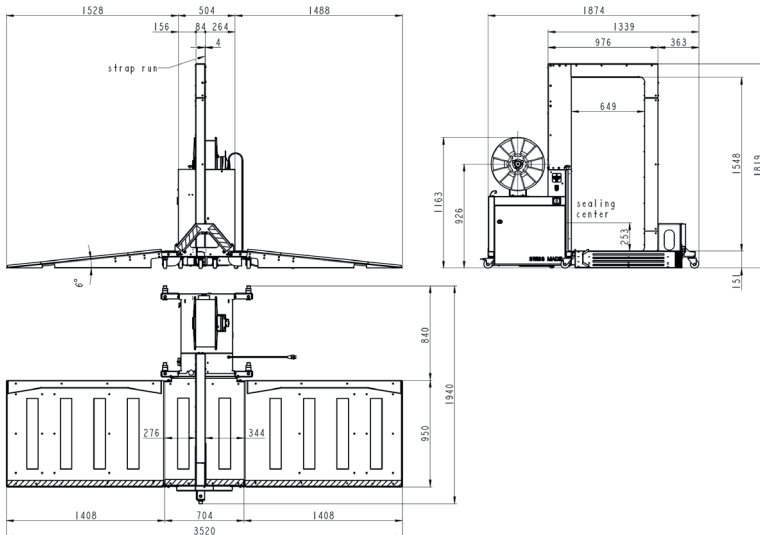
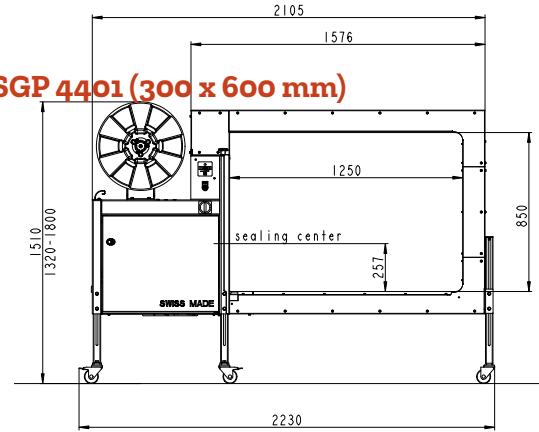

Signode Switzerland GmbH